

# » Viele Stärken nachhaltig vereint.

**W 200**

**8-RAD-KOMBIMASCHINE FÜR EXTRALEISTUNGEN**

Der W200 ist eine bodenschonende 8-Rad-Maschine, die die starke Leistung von 6 Zylindern mit ungekannter Vielseitigkeit zusammenbringt. Er bringt klassische Welte Qualitäten wie Nachhaltigkeit und Fahrer-Ergonomie mit, setzt aber gerade bei der Vielseitigkeit ganz neue Maßstäbe. Der W200 beweist seine hohe Effektivität auch mit größten Aufbaukränen, mit Front- und/oder Heckschild und bleibt dabei emissions- und geräuscharm.

**6**  
ZYLINDER



Frontpolsterschild (optional)

Deutz 6-Zylinder mit 245 PS TIER 4 final

mit WELMATIK Bogielift (optional)

Drehkabine (optional hydraulisch gefedert oder mit Tilt)

Doppeltrommelwinde

Rungenkorb mit verschiebbaren Rungenbänken, hintere Rungenbank mechanisch ausfahrbar (optional mit Drehrungenbank)

Klemmbank oder zweigeteilter Kombikorb im Schnellwechselsystem

Höhenverstellbarer Rollenträger

Heckschild mit Neigungsverstellung

Kran (optional mit Tilteinrichtung)

## Motor

- Deutz 6-Zylinder-Motor TCD 6.1, wassergekühlt
- 180 kW (245 PS) bei 2.000 U/min.
- Drehmoment max. 1.000 Nm bei 1.450 U/min.
- Abgasstufe TIER 4 final, mit Partikelfilter und SCR-Katalysator
- Hubraum 6057 ccm
- elektronisch geregelter Lüfterantrieb/Cleanfix optional
- Kraftstofftank ca. 300 Liter
- AdBlue®-Tank 20 Liter

## Arbeitshydraulik

- Load-Sensing-Hydraulikanlage
- Regelpumpe mit max. 330 l/min. bei 2.000 U/min.
- biologisch abbaubare Hydraulikflüssigkeit, 290 l

## Rahmen

- Vorderrahmen in stabilem Kastenprofil mit integriertem Hydraulik- und Kraftstoffbehälter
- Hinterrahmen in stabiler Wannenbauweise
- stabiles Mittelgelenk mit Kegelrollenlager
- Verwindungssperre durch Hydraulikzylinder, automatisch und manuell schaltbar
- Bodenwannen an der Unterseite für Wartungsarbeiten

## Elektrische Anlage

- Systemspannung 24 V
- Batteriekapazität 2 x 95 Ah
- Lichtmaschine 100 A

## Geschwindigkeit W200

- 1. Gang 0 – 14 km/h
- 2. Gang 0 – 25 km/h

## Kraftübertragung

- hydrostatischer Fahrtrieb mit 2-Gang-Getriebe
- Planeten-Tandemachsen mit im Ölbad laufenden Lamellenbremsen
- vorne und hinten 100 % getrennt zuschaltbare Differentialsperren
- Zweikreis-Bremsanlage, Federspeicher-Feststellbremse
- drei während der Fahrt schaltbare Fahrmodestufen
- Kriechgang, Fahren mit Festdrehzahl, Fahren mit abgesenkter Drehzahl

## Lenkung

- Knicklenkung, Lenkeinschlag +/- 46°

## Forsttausrüstung (Serie)

- Epsilon Kran oder andere, z. B. X140F102
- Welte Doppeltrommelwinde HZM15, 2x80 kN, 2x130 m Seil (d=13)
- Heckschild, höhen- und neigungsverstellbar
- Rollenträger, höhenverstellbar

## Bereifung

- 600/55-26,5 Nokian (Serie)
- 800/40-26,5 Nokian TRS2 (optional oder andere)

## Kabine

- geräumige Drehkabine, seitlich kippbar für Wartungsarbeiten
- Sicherheitsscheiben aus Polycarbonat
- einstellbarer Synchronlauf mit Kran oder manuell
- Klimaautomatik

## Weitere Ausstattungen, Sonstiges

- umfangreiches, hochwertiges Bordwerkzeug
- Bedienungsanleitung, Ersatzteilhandbuch
- Fahr- und Windenfunk
- Klemmbank, Kombikorb, Frontschild
- Tiltkabine, Kabine mit hydr. Federung u.v.m.
- Bogielift
- auch in der Forwarderversion lieferbar als W200T

## » Fahrzeug-Typ-Abmessungen

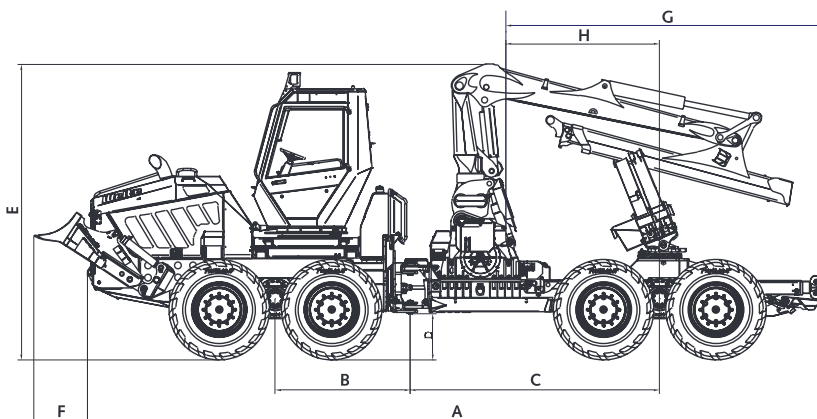

Fahrzeug-Typ	A	B	C	D	E	F	G	H
<b>W200</b>	9831	1800	3330	620	3950	710	4248	2055